

GASER

MAQUINARIA PARA LA
INDUSTRIA ALIMENTARIA

SK-8000 FORMADORA DE PINCHOS AUTOMATICA



Máquina automática de funcionamiento eléctrico-neumático para la formación de PINCHOS Y BROCHETAS DE ALTA PRODUCCION. En la misma máquina se pueden utilizar diferentes longitudes de palillos sin necesidad de cambio de molde.



- **PRODUCCION:** Máquina de alta producción completamente autónoma con regulador de velocidad capaz de producir entre 600 y 1600 pinchos por hora.
- **VERSATILIDAD/PRECISION:** El punto versátil de esta máquina es la posibilidad de utilizar dados de 22 hasta 32mm con el mismo molde. Así como intercalar diferentes productos. La máquina tiene un alto grado de precisión tanto en la dosificación del palillo como en la inserción del palillo en el producto.
- **CALIDAD DEL PRODUCTO:** Producto final de máxima calidad con apariencia artesanal. Uso de palillos exclusivamente de madera.
- **SEGURIDAD:** Dispone de 5 elementos de seguridad activa. 2 pulsadores de paro de emergencia, 2 tapas abatibles con sensores de seguridad y protección policarbonato con sensor de atrapamiento.
- **LIMPIEZA:** La máquina consta de una limpieza automática a través de un sistema por aspersión para facilitar una ágil limpieza en el cambio de color.

PRODUCTOS APTOS PARA PINCHOS Y BROCHETAS:

CARNE: Ternera, cerdo, pollo, pavo, cordero, caballo...

PESCADO: Salmón, atún, merluza, rape...

VERDURAS: Pimientos, champiñones, alcachofa, tomate, cebolla, calabacín...

FRUTAS: Plátano, naranja, kiwi, fresa, manzana, pera, melón, mango, piña, uva...

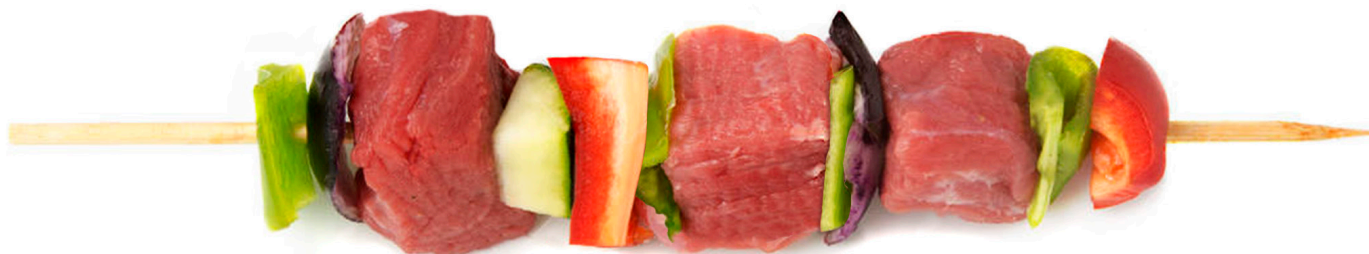

MAQUINARIA PARA LA INDUSTRIA ALIMENTARIA

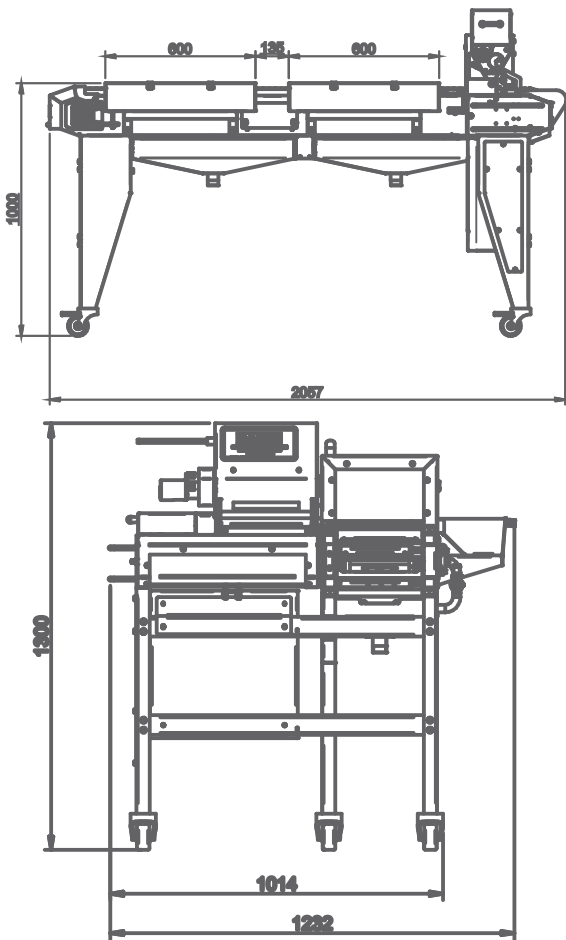

- Máquina completamente autónoma.
- Máquina recomendada para pinchos con varios ingredientes
- Construida totalmente en acero inoxidable.
- Limpieza automática para cambio de color
- Produce hasta 1500 pinchos/hora
- Para palillos de diámetro 3,8mm, de 120mm hasta 300mm de longitud
- Funcionamiento neumático a 6 kg/cm²
- Consumo de aire 20 litros / minuto
- Corriente eléctrica monofásica 230V, 50 Hz, 0,4 kW
- Medidas: 2100 x 1130 x 1320 mm
- Peso: 175 kg

TIPOS DE PALILLOS DISPONIBLES:

PAL36120	Ø3,6x120mm (1000uds).
PAL38140	Ø3,8x140mm (1000uds).
PAL38150	Ø3,8x150mm (1000uds).
PAL38180	Ø3,8x180mm (1000uds).
PAL38200	Ø3,8x200mm (1000uds).
PAL38245	Ø3,8x245mm (1000uds).
PAL38300	Ø3,8x300mm (1000uds).

MAQUINAS RELACIONADAS:

- Máquina formadora de pinchos, mod. SK5000
- Máquina cortadora de dados
- Bombo de maceración

ACCESORIOS OPCIONALES:

- Bandeja extra
- Moldes personalizados