

GASER

V-3000-SP DOBLE FORMADORA DE HAMBURGUESAS

MAQUINARIA PARA LA
INDUSTRIA ALIMENTARIA



ACCESORIOS OPCIONALES:

Cinta transportadora

Conector embutidora continua

Mesa con ruedas inox.

Formador hamburguesa redonda (adicional)

Expulsor hamburguesa redonda (adicional)

Formador hamburguesa no redonda (adicional)

Expulsor hamburguesa no redonda (adicional)

Maquina formadora automática de hamburguesas doble sin papel para pesos de 25 a 300 gramos (dependiendo del molde utilizado).

- Se acopla a cualquier embutidora mediante embudo 40 mm de diametro.
- Muy adecuada para embutidora continua.
- Produce hasta 100 hamburguesas / minuto (2 por operación).
- Peso de las hamburguesas de 25 a 300 gramos (cambiando formador).
- Trabaja sin papel.
- Forma variable (redonda, cuadrada, ovalada, rectangular). Diámetro de 60 a 110 mm.
- Funcionamiento neumático a 6 Kg / cm² (300 litros / minuto).
- Consumo eléctrico 0,18 kW (3 fases).
- Medidas: 1.500 x 645 x 630 mm.
- Peso: 125 Kg.
- Construida en Acero Inoxidable

MAQUINAS RELACIONADAS:

Embutidoras de pistón, embutidoras continuas, empanadoras, freidoras, amasadoras y picadoras.

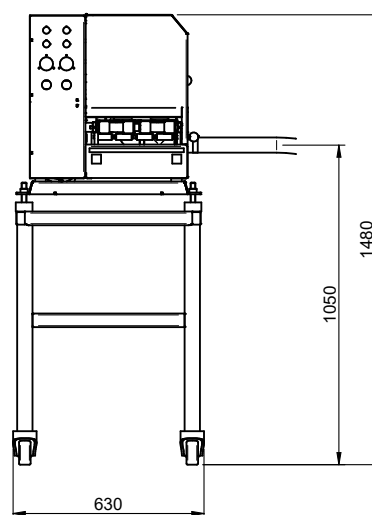
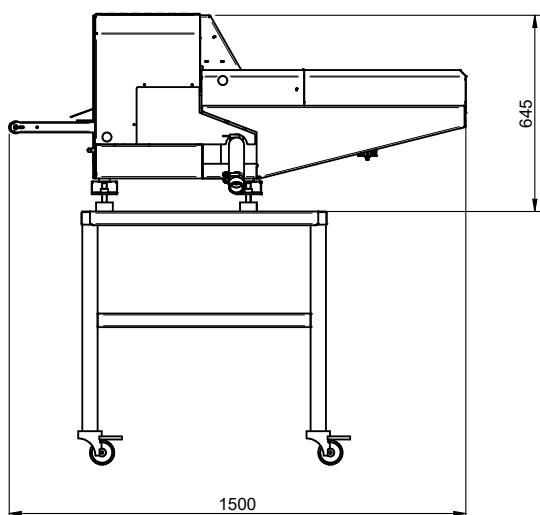

INDUSTRIAS GASER, S.L. - Ctra. Bescanó, 15, Pol. Torre Mirona 17190 Salt (Girona) - España
Tel. +34 972 23 65 72. E-mail comercial@gaser.com